

Elemente für Formatänderung

Teil 462 Schnur

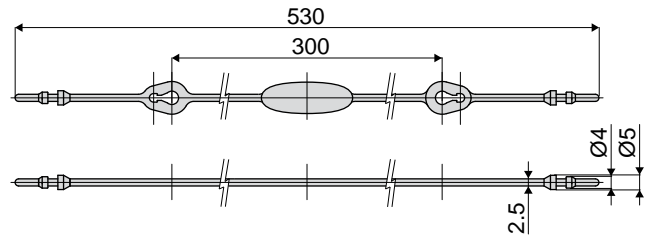

Code
462 / 85548

MATERIALIEN: Schnur aus Polyamid, schwarz.

BESCHREIBUNG: zur Feststellung den Teil 352 zusammen mit dem Teil 374.

VERPACKUNG: 24 Stücke

AUF ANFRAGE:

- Schnur: in verschiedenen Farben.
- Verpackung: nicht standardmäßig.

Teil 374 Bolzen für Führungsschienen (für schnellen Formatwechsel)

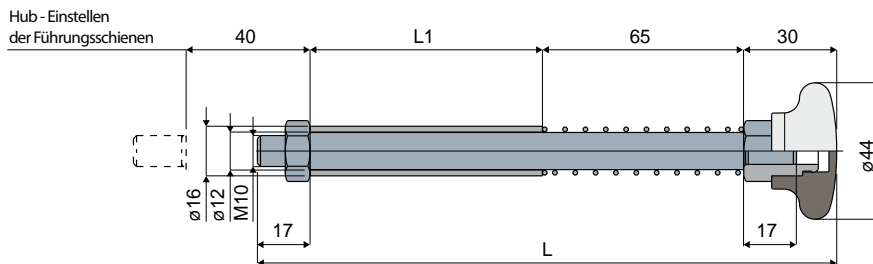

Anwendungsbeispiel

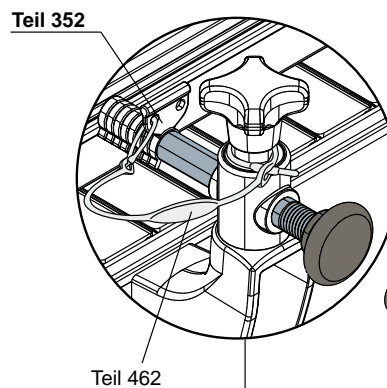
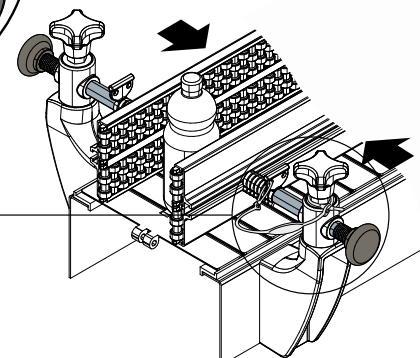
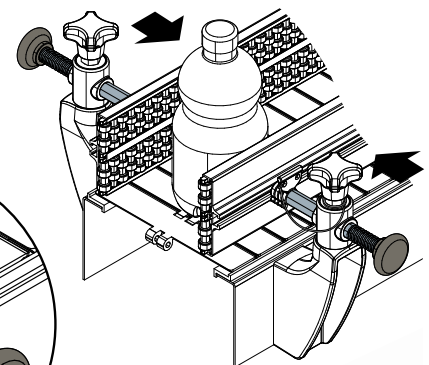
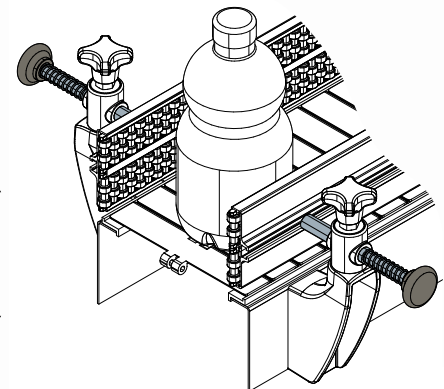

L	L1	Code
187	75	374 / 83860
237	125	374 / 85977

MATERIALIEN: Griff aus verstärken schwarzem Polyamid; Bolzen, Mutter, Feder und Hülse aus Edelstahl AISI 304; Buchse aus vernickeltem Messing.

BESCHREIBUNG: Zur Benutzung zusammen mit dem Teil 352 für den schnellen Formatwechsel.

VERPACKUNG: 24 Stücke.

AUF ANFRAGE:

- Bolzen: In verschiedenen Längen; mit Gewinde M8 anstatt M10.
- Verpackungen: Nicht standardmäßig.